

RSR DOOR MOUNTING MANUAL
MONTAJE PUERTA SEMIAUTOMATICA RSRPág. 1 de 1
Rev.: 01
Date: 01-06-2017**NECESSARY TOOLS:**

2 x 16 mm fixed wrenches. To adjust the torsion strip if necessary.

STEPS TO FOLLOW:

STEP 1: The wooden cage is unloaded with the doors.

STEP 2: The doors are removed from the cage and it is checked that they are in perfect conditions and if you observe the deteriorated packaging and some door in bad condition, it should be noted on the delivery note of the carrier

STEP 3: Each door is located on the floor corresponding to where it should be placed.

STEP 4: Place two plummets to refer to the distance of the guides and to put them perfectly vertical on one side and the other.

STEP 5: It is checked with a level that the door lintel is horizontal.

STEP 6: The door is fixed to the wall:

A: By the lateral attachments to the work (or as an option using bolted fasteners).

B: By means of 3 attachments to the top and 3 attachments to the bottom

HERRAMIENTAS NECESARIAS:

2 llaves Fijas de 16 mm. para regular el fleje de torsión en caso de ser necesario.

PASOS A SEGUIR:

PASO 1: Se descarga la jaula de madera con las puertas.

PASO 2: Se sacan las puertas de la jaula y se comprueba que están en perfectas condiciones y en caso de observar el embalaje deteriorado y alguna puerta en mal estado, se deberá apuntar en el albarán del transportista

PASO 3: Se ubica cada puerta en el piso correspondiente a donde se deba colocar.

PASO 4: Se colocan dos plomadas para referenciarlas a la distancia de las guías y para ponerlas perfectamente verticales de un lado y del otro.

PASO 5: Se comprueba con un nivel que el dintel de la puerta esta horizontal.

PASO 6: Se fija la puerta a la pared:

A: Mediante las fijaciones laterales a la obra (o como opción usando fijaciones atornilladas).

B: Mediante 3 fijaciones a la parte superior y 3 fijaciones a la parte inferior.

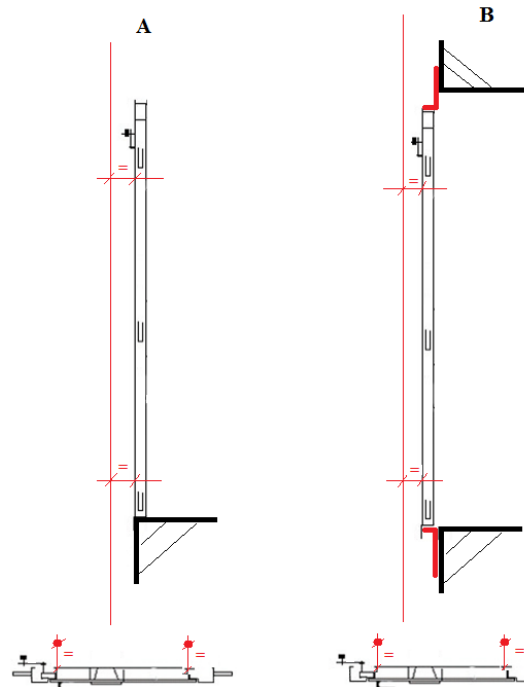
**ESTIMATED ASSEMBLY HOURS:**

The estimated average installation time for each door is 27 minutes.

The assembly work must be done between two people.

HORAS ESTIMADAS DE MONTAJE:

El tiempo medio estimado de montaje para cada puerta es de 27 minutos.

La labor de montaje se deberá realizar entre dos personas.

Applicable to departments: Production, Sales, Engineering, Quality
(Aplicable a los departamentos: Produccion, Ventas, Ingeniería, Calidad)**Rev. by Quality:**

Pedro Barberá

Approved by quality:

Pedro Barberá